

DİKKAT !!!
1 - Resim üzerinden ölçü aleti ile ölçü almayın.
2 - Formu veya ölçüsü değişen resimleri Proje ve Maliyetlendirme Departmanı'na bildiriniz.
3 - Resim üzerinde kontrol eden kişiden başkası değişiklik yapamaz.
4 - Kesim yapılmadan önce resimdeki ölçüleri kontrol ediniz.

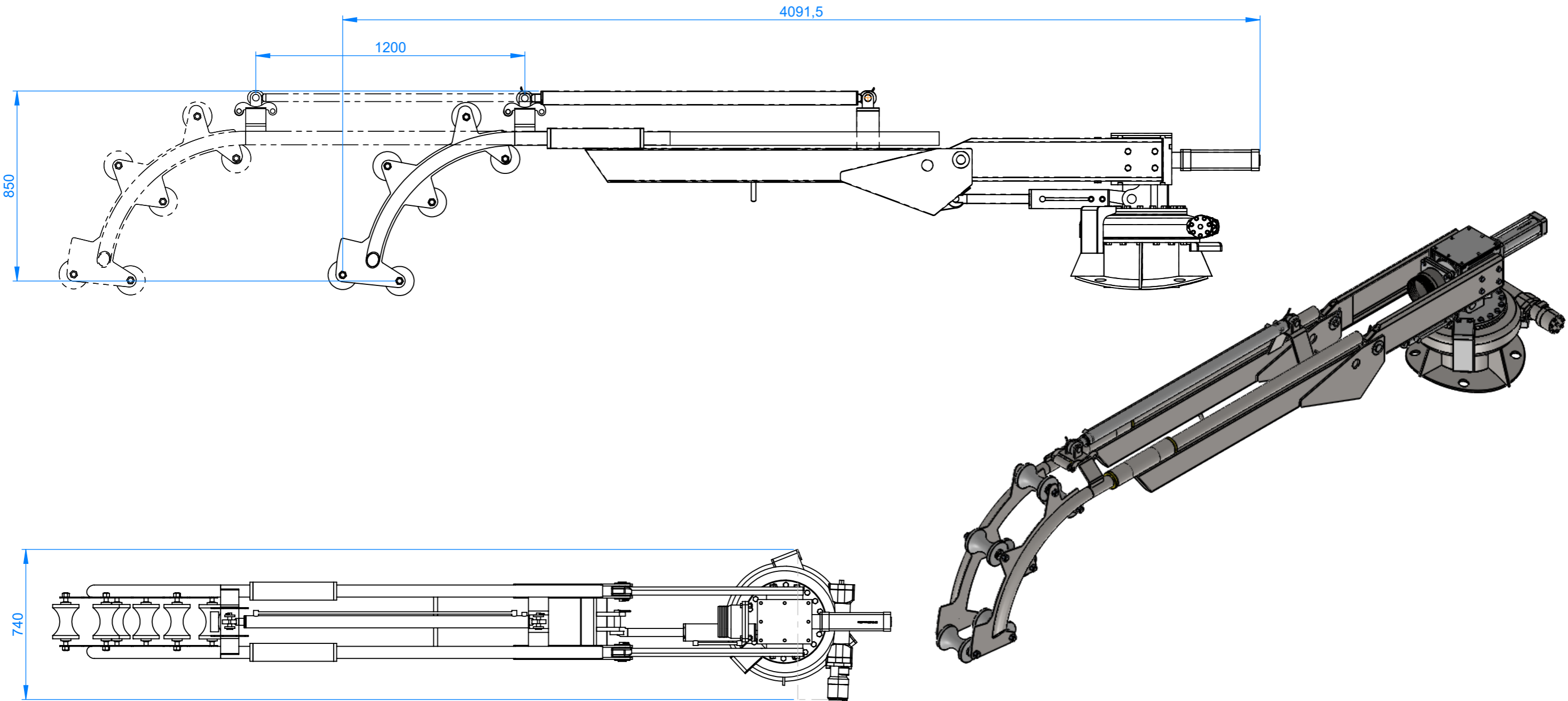

TOLERANSLAR TOLERANCES				TALASLI İMALAT STANDARTI MACHINING PROCES TOLERANCE		DIN 3141 ISO 1302			
ÇEŞİTLİ KAYNAK İMALATLARI İÇİN ÖLÇÜ STANDARTI DIMENSIONAL VARIATION WELDMENT TOLERANCE				EN-ISO-13920 BF		KAYNAK KALİTE STANDARTI WELDING TOLERANCE		D EN 5817	
ÇEŞİTLİ KAYNAK İMALATLARI İÇİN BOY VE AÇI STANDARTI LENGTH AND ANGLE TOLERANCE				EN-ISO-13920 B		KAYNAK İMALATI İÇİN BELİRTİLMİYEN ÖLÇÜ TOLERANSI DEVIATION FOR INCEREMENTAL DIMENSIONING		± 1 mm	
ÇEŞİTLİ KAYNAK İMALATLARI İÇİN DOĞRUSALLIK DÜZLEMSELLİK VE PARELELLİK STANDARTI STRAINGHNETSS - EVENNESS AND PARALELISMTOLERANCE				EN-ISO-13920 G		GENEL TOLERANSLAR GENEARAL TOLERANCE		DIN ISO 2768 m	
						FORM VE POZİSYON GENEL TOLERANSLAR TOLERANCES OF FORM POSITION		DIN ISO 1101	
ÇİZEN DRAWN BY		ADI SOYADI NAME SURNAME	TARİH DATE	İMZA SING	MİKTAR QUANTITY	AĞIRLIK (KG.) MASS (KG.)	SERİ/ŞASİ NO SERIAL/CHASIS NO	SAYFA NO PAGE NR	1/1
KONTROL CONTROL		Ö. SİRKECİ			MALZEME MATERIAL	STOK KODU STOCK CODE	BEYANNAME DECLARATION		
ONAY APPROVAL		G. AKIN			Code "ST" : St37 Code "SS" : SS304				
ÖLÇEK SCALE		1:18							
Bu dökümanın tüm hakları PERGA aittir. Bu dökümanın üzerine kesinlikle eklemeye yapılamaz,tamamı yada bir parçası başka bir amaç için kullanılamaz.					PARÇA / MONTAJ ADI PART / ASSEMBLY NAME		FABRİKA NUMARASI FACTORY NUMBER		ANTET FORMAT
					AKN-BOO-001 EMİŞ BOMU AKN-BOO-001 SUCTION BOOM				A3

PERGA