

1

2

3

4

5

6

7

8

A

B

C

D

E

F

- DİKKAT !!!**
 1 - Resim üzerinden ölçü aleti ile ölçü almayın.
 2 - Formu veya ölçüsü değişen resimleri Proje ve Maliyetlendirme Departmanı'na bildiriniz.
 3 - Resim üzerinde kontrol eden kişiden başkası değişiklik yapamaz.
 4 - Kesim yapılmadan önce resimdeki ölçüleri kontrol ediniz.

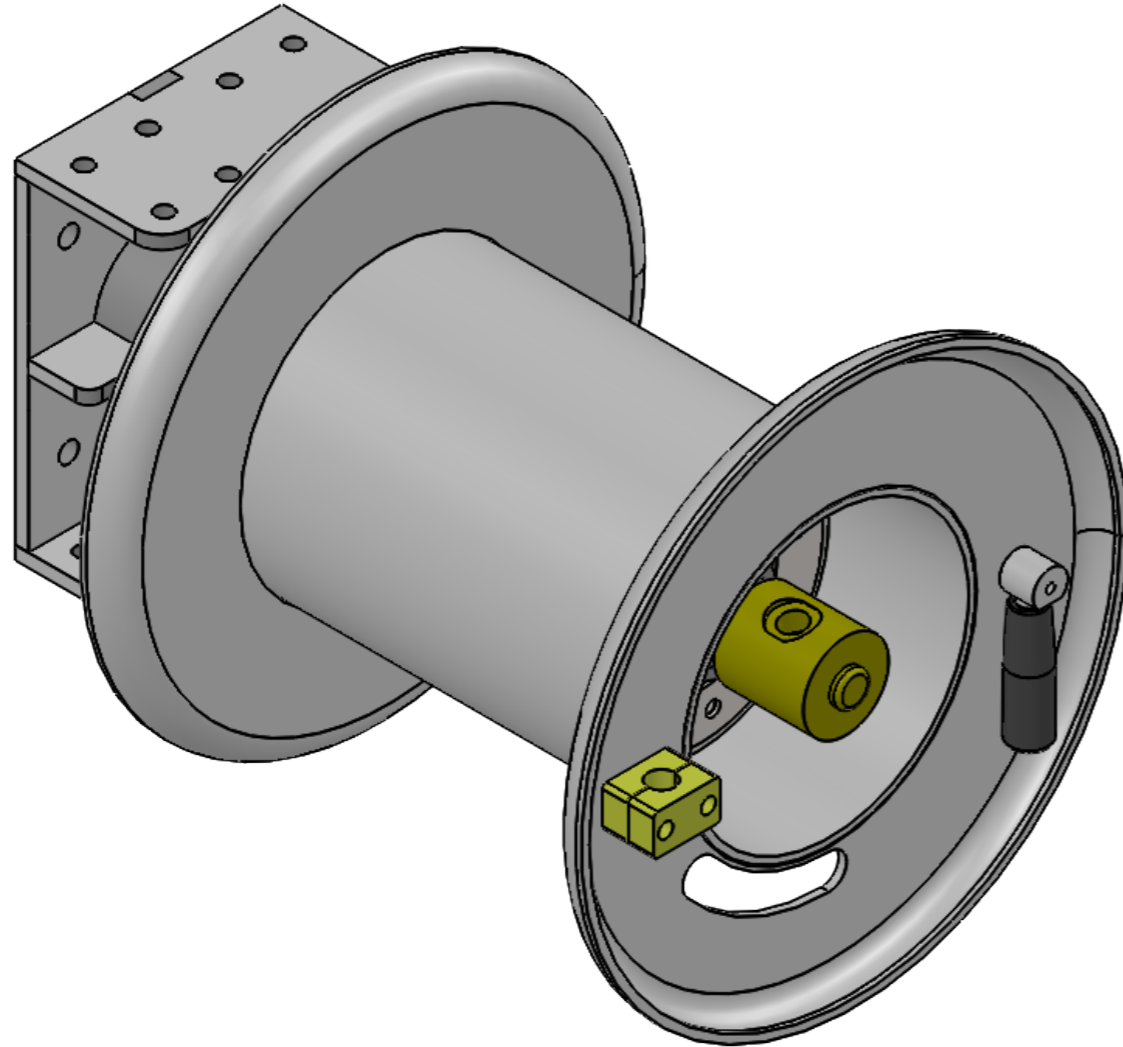
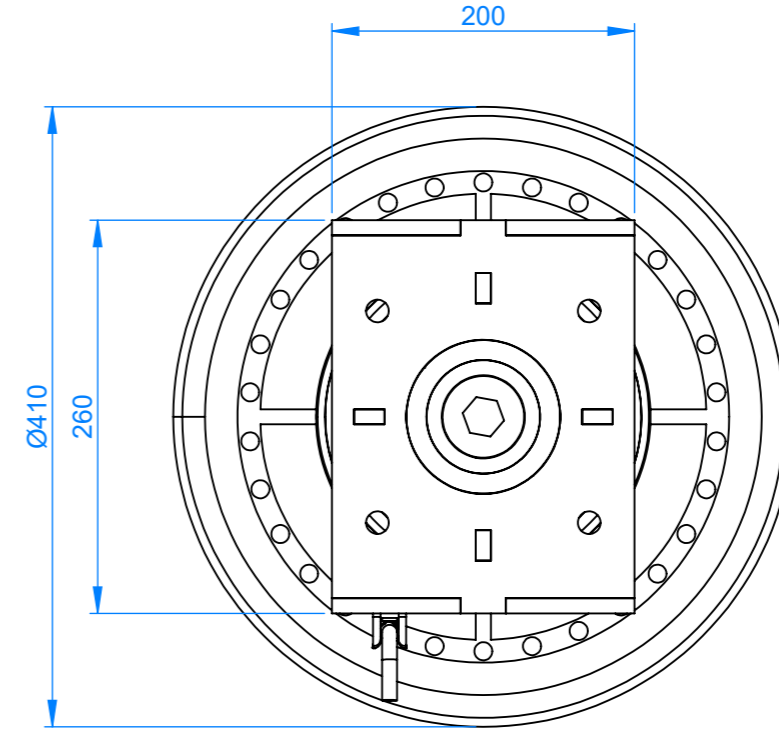
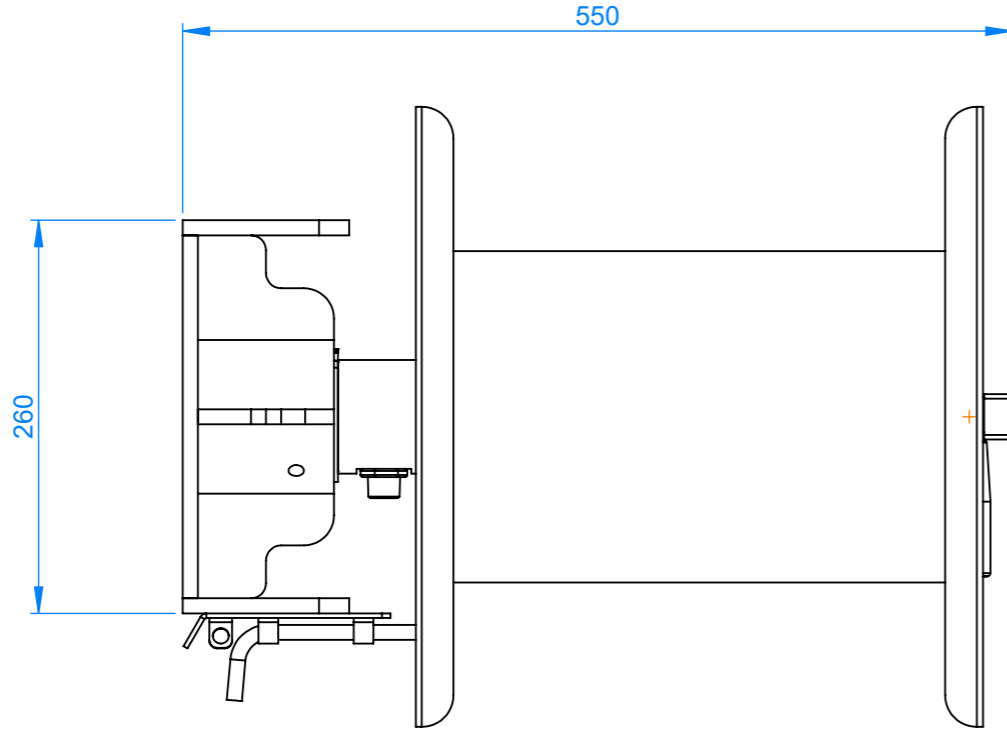

TOLERANSLAR TOLERANCES				TALASLI İMALAT STANDARDI MACHINING PROCES TOLERANCE		DIN 3141 ISO 1302			
ÇEŞİTLİ KAYNAK İMALATLARI İÇİN ÖLÇÜ STANDARDI DIMENSIONAL VARIATION WELDMENT TOLERANCE				EN-ISO-13920 BF		KAYNAK KALİTE STANDARDI WELDING TOLERANCE		D EN 5817	
ÇEŞİTLİ KAYNAK İMALATLARI İÇİN BOY VE AÇI STANDARDI LENGTH AND ANGLE TOLERANCE				EN-ISO-13920 B		KAYNAK İMALATI İÇİN BELİRTİLMİYEN ÖLÇÜ TOLERANSI DEVIATION FOR INCEREMENTAL DIMENSIONING		± 1 mm	
ÇEŞİTLİ KAYNAK İMALATLARI İÇİN DOĞRUSALLIK DÜZLEMSELLİK VE PARELELLİK STANDARDI STRAINGHNETSS - EVENNESS AND PARALELİSMTOLERANCE				EN-ISO-13920 G		GENEL TOLERANSLAR GENEARAL TOLERANCE		DIN ISO 2768 m	
						FORM VE POZİSYON GENEL TOLERANSLAR TOLERANCES OF FORM POSITION		DIN ISO 1101	
ÇİZEN DRAWN BY	ADI SOYADI NAME SURNAME	TARİH DATE	İMZA SING	MİKTAR QUANTITY	AĞIRLIK (KG.) MASS (KG.)	SERİ/ŞASİ NO SERIAL/CHASIS NO	SAYFA NO PAGE NR		
	C. YILMAZ			1	55		1/1		
KONTROL CONTROL	Ö. SİRKECİ			MALZEME MATERIAL	STOK KODU STOCK CODE	BEYANNAME DECLARATION			
ONAY APPROVAL	G. AKIN			Code "ST" : St37 Code "SS" : SS304					
ÖLÇEK SCALE	1:5								
Bu dökümanın tüm hakları PERGA aittir. Bu dökümanın üzerine kesinlikle ekleme yapılamaz,tamamı yada bir parçası başka bir amaç için kullanılamaz.				PARÇA / MONTAJ ADI PART / ASSEMBLY NAME		FABRİKA NUMARASI FACTORY NUMBER		ANTET FORMAT	
				PRG-SHR Yardımcı Çıkırık PRG-SHR Side Hose Reel				A3	